

ELVOX[®]

Communicating in style

**CITOFONO UNIVERSALE ELVOX - ELVOX UNIVERSAL INTERPHONE
INTERPHONE UNIVERSEL ELVOX - UNIVERSAL HAUSTELEFON ELVOX
TELÉFONO UNIVERSAL ELVOX - TELEFONE UNIVERSAL ELVOX**

**MANUALE PER IL COLLEGAMENTO - CONNECTION MANUAL
MANUEL POUR LA CONNEXION - ANSCHLUSSANLEITUNGEN
MANUAL PAR EL CONEXIONADO - MANUAL DE LIGAÇÃO**

Art. 62K0



INSTALLATION INTRODUCTION

ATTENZIONE - ATTENTION

Non premere il gancio con microtelefono sollevato.

Do not press the hook when the handset is unhooked.

Ne pas appuyer sur le crochet lorsque le combiné est décroché.

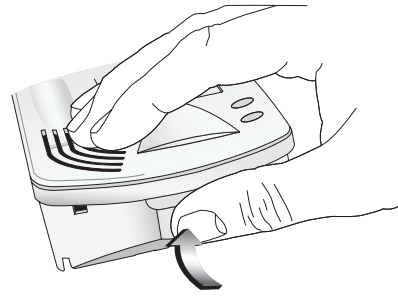

APERTURA FACILITATA DEL MOBILE
EASED HOUSING OPENING
OUVERTURE FACILITÉ DU MEUBLE
ERLEICHTERTE ÖFFNUNG DES GEHÄUSES
APERTURA FACILITADA DEL MUEBLE
ABERTURA FACILITADA DO CONTENTOR

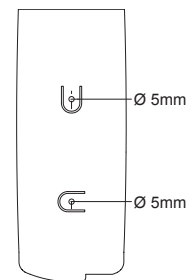
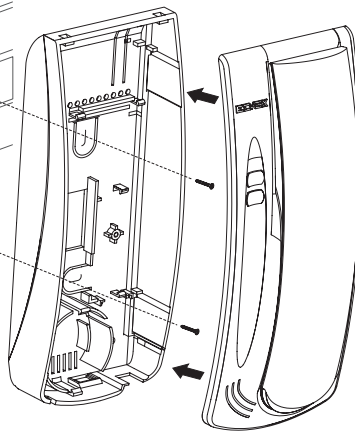
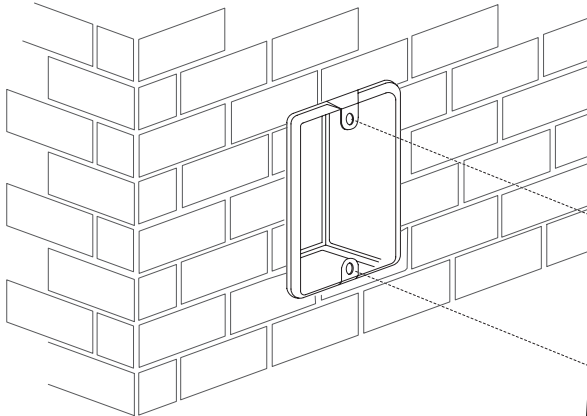

INSTALLAZIONE A PARETE
WALL MOUNTING
MONTAGE MURAL
AUFPUTZMONTAGE
SUJECCIÓN EN PARED
INSTALAÇÃO NA PAREDE

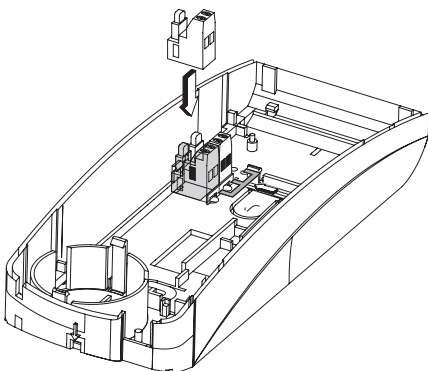

AGGIUNTA PULSANTE SINGOLO DELL'ART. 6152
(CONFEZIONE DA 8 PEZZI).

ADDITIONAL SINGLE PUSH-BUTTON TYPE 6152
(AVAILABLE IN BOXES OF 8 PCS)

TOUCHE SUPPLÉMENTAIRE ART. 6152
(CONDITIONNEMENT DE 8 PIÈCES)

ZUSÄTZLICHE EINZELTASTE ART. 6152
(VERPACKUNGSEINHEIT MIT 8 STÜCK)

PULSADOR SUPLEMENTARIO SIMPLE ART. 6152
(EMBALAJE DE 8 PIEZAS)

BOTÃO SUPLEMENTAR ART. 6152
(EMBALAGEM COM 8 PEÇAS).

DIVIDERE I TASTI IN
CORRISPONDENZA DEL
PULSANTE.

DIE DEM KNOPF
ENTSPRECHENDEN TASTEN
TRENNEN.

SPLIT THE KEYS
CORRESPONDING TO
PUSH-BUTTON.

DIVIDIR LAS
TECLAS EN
CORRESPONDENCIA
DE LOS PULSADORES.

DIVISER LES TOUCHES
RELATIVES AU
BOUTON-POUSSOIR.

SEPARAR AS TECLAS
REFERENTES AO BOTÃO.

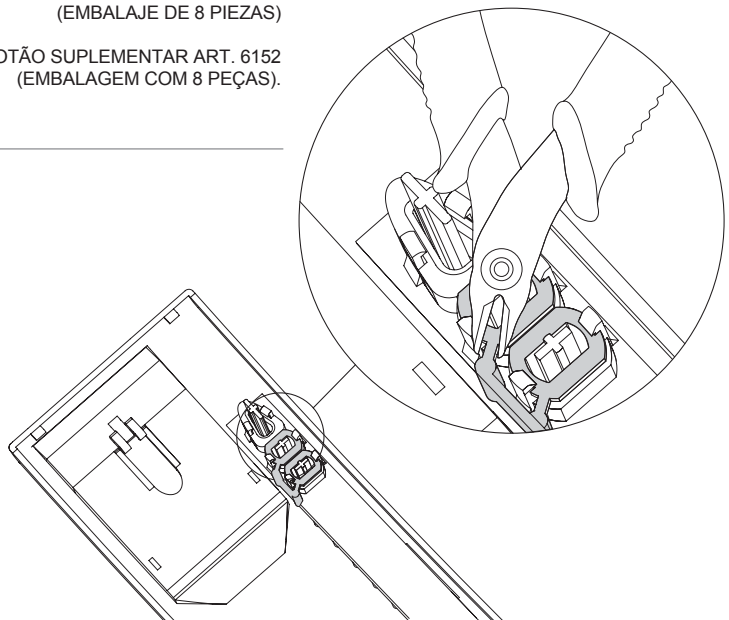

WIRING DIAGRAM

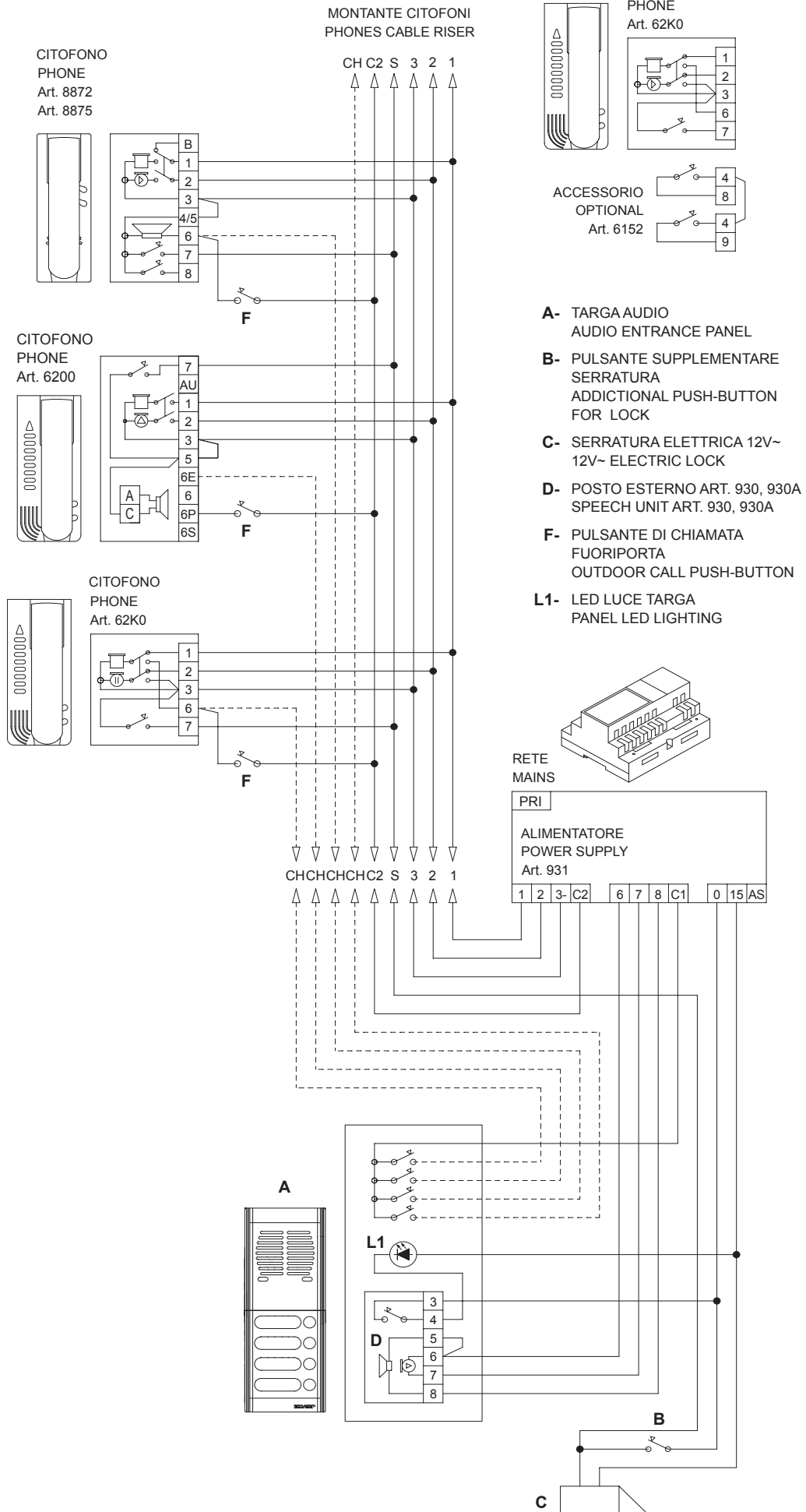

I Avvertenze per l'utente

- Non aprire e non manomettere l'apparecchio.
- L'apparecchio funziona a bassissima tensione di sicurezza.
- L'apparecchio dovrà essere destinato solo all'uso per il quale è stato espressamente concepito, e cioè per sistemi di citofonia. Ogni altro uso è da considerarsi improprio e quindi pericoloso. Il costruttore non può essere considerato responsabile per eventuali danni derivanti da usi impropri, erronei ed irragionevoli.
- In caso di guasto, modifica o intervento sugli apparecchi dell'impianto (alimentatore, ecc.) avvalersi di personale specializzato.

Direttiva 2002/96/CE (WEEE, RAEE).

Il simbolo del cestino barrato riportato sull'apparecchio indica che il prodotto, alla fine della propria vita utile, dovendo essere trattato separatamente dai rifiuti domestici, deve essere conferito in un centro di raccolta differenziata per apparecchiature elettriche ed elettroniche oppure riconsegnato al rivenditore al momento dell'acquisto di una nuova apparecchiatura equivalente. L'utente è responsabile del conferimento dell'apparecchio a fine vita alle appropriate strutture di raccolta. L'adeguata raccolta differenziata per l'avvio successivo dell'apparecchio smesso al riciclaggio, al trattamento e allo smaltimento ambientalmente compatibile contribuisce ad evitare possibili effetti negativi sull'ambiente e sulla salute e favorisce il riciclo dei materiali di cui è composto il prodotto. Per informazioni più dettagliate inerenti i sistemi di raccolta disponibili, rivolgersi al servizio locale di smaltimento rifiuti, o al negozio in cui è stato effettuato l'acquisto.

Rischi legati alle sostanze considerate pericolose (WEEE).

Secondo la nuova Direttiva WEEE sostanze che da tempo sono utilizzate comunemente su apparecchi elettrici ed elettronici sono considerate sostanze pericolose per le persone e l'ambiente. L'adeguata raccolta differenziata per l'avvio successivo dell'apparecchio smesso al riciclaggio, al trattamento e allo smaltimento ambientalmente compatibile contribuisce ad evitare possibili effetti negativi sull'ambiente e sulla salute e favorisce il riciclo dei materiali di cui è composto il prodotto.

GB Safety instructions for users

- Do not open or tamper with the set.
- Interphone works on very low voltage.
- The unit must be used only for the purpose for which it was expressly designed, i.e. for audio door entry systems. Any other use is deemed improper and hence dangerous. The manufacturer can accept no responsibility for any damage deriving from improper, incorrect or unreasonable use.
- In case of failure, modification or maintenance of the units (power supply, etc.), apply only to skilled technicians.

Directive 2002/96/EC (WEEE)

The crossed-out wheelee bin symbol marked on the product indicates that at the end of its useful life, the product must be handled separately from household refuse and must therefore be assigned to a differentiated collection centre for electrical and electronic equipment or returned to the dealer upon purchase of a new, equivalent item of equipment.

The user is responsible for assigning the equipment, at the end of its life, to the appropriate collection facilities. Suitable differentiated collection, for the purpose of subsequent recycling of decommissioned equipment and environmentally compatible treatment and disposal, helps prevent potential negative effects on health and the environment and promotes the recycling of the materials of which the product is made. For further details regarding the collection systems available, contact your local waste disposal service or the shop from which the equipment was purchased.

Risks connected to substances considered as dangerous (WEEE).

According to the WEEE Directive, substances since long usually used on electric and electronic appliances are considered dangerous for people and the environment. The adequate differentiated collection for the subsequent dispatch of the appliance for the recycling, treatment and dismantling (compatible with the environment) help to avoid possible negative effects on the environment and health and promote the recycling of material with which the product is compound.

F Conseils pour l'usager

- Ne pas ouvrir et ne pas modifier l'appareil.
- L'appareil fonctionne à très basse tension de sécurité.
- Tous les appareils constituant l'installation doivent être destinés exclusivement à l'emploi pour lequel ils ont été conçus. Tout autre emploi doit être considéré impropre et donc dangereux. Le constructeur ne peut pas être considéré responsable pour dommages éventuels dérivant d'emplois impropres, erronés et déraisonnables.
- En cas de panne, de modification ou de maintenance aux appareils de l'installation (alimentation etc.) se servir de personnel spécialisé.

Directive 2002/96/CE (WEEE, RAEE)

Le symbole de panier barré se trouvant sur l'appareil indique que le produit, à la fin de sa vie utile, doit être traité séparément des autres déchets domestiques et remis à un centre de collecte différencié pour appareils électriques et électroniques ou remis au revendeur au moment de l'achat d'un nouvel appareil équivalent. L'usager est responsable du traitement de l'appareil en fin de vie et de sa remise aux structures de collecte appropriées. La collecte différenciée pour le démarrage successif de l'appareil remis au recyclage, au traitement et à l'élimination éocompatibles contribue à éviter les effets négatifs environnementaux et sur la santé tout en favorisant le recyclage des matériaux dont se compose le produit. Pour des informations plus détaillées sur les systèmes de collecte disponibles, contacter le service local d'élimination des déchets ou le magasin qui a vendu l'appareil.

Risques liés aux substances considérées dangereuses (WEEE).

Selon la Directive WEEE, substances qui sont utilisées depuis long temps habituellement dans des appareils électriques et électroniques sont considérées dangereuses pour les personnes et l'environnement. La collecte sélective pour le transfert suivant de l'équipement destiné au recyclage, au traitement et à l'écoulement environnemental compatible contribue à éviter possibles effets négatifs sur l'environnement et sur la santé et favorise le recyclage des matériaux dont le produit est composé.

D Anweisungen für den Benutzer

- Gerät nicht öffnen oder aufbrechen.
- Das Gerät funktioniert mit Niederspannungssicherheit.
- Das Gerät darf nur für den ausdrücklich vorbestimmten Zweck, d.h. für die Audio-Türsprechanlagen, eingesetzt werden. Jeder andere Gebrauch gilt als unsachgemäß und infolgedessen als gefährlich. Der Hersteller haftet nicht für Schäden durch unsachgemäßen, fälschlichen oder unvernünftigen Gebrauch.
- Falls die Geräte beschädigt, sind, oder einzelne Teile (z.B. Netzgerät, etc.), sich nur an Fachpersonal wenden.

Richtlinie 2002/96/EG (WEEE)

Das am Gerät angebrachte Symbol des durchgestrichenen Abfallkorbs bedeutet, dass das Produkt am Ende seiner Lebenszeit vom Hausmüll getrennt zu entsorgen ist, und einer Müllsammelstelle für Elektro- und Elektronik-Altgeräte zugeführt, oder bei Kauf eines neuen gleichartigen Geräts dem Händler zurückgegeben werden muss. Der Benutzer ist dafür verantwortlich, dass das Gerät am Ende seiner Nutzungsdauer zu den entsprechenden Sammelstellen gebracht wird. Die korrekte getrennte Sammlung des Geräts für seine anschließende Zuführung zum Recycling, zur Behandlung und zur umweltgerechten Entsorgung trägt dazu bei, mögliche negative Auswirkungen auf die Umwelt und auf die Gesundheit zu vermeiden und begünstigt die Wiederverwertung der Werkstoffe des Produkts. Für genauere Informationen über die verfügbaren Sammelsysteme wenden Sie sich bitte an den örtlichen Müllsammeldienst oder an den Händler, bei dem Sie das Gerät gekauft haben.

Risikos, die als gefährlichen gehaltenen Stoffen entsprechen (WEEE).

Gemäss die Richtlinien WEEE, Stoffe, die bei elektrischen und elektronischen Anlagen schon lange verwendet werden, wie gefährlich für die Personen und für die Umwelt behalten werden müssen. Die angemessene unterschiedene Sammlung für die folgende Übertragung des für den Abfall, Behandlung und Verdauung abgelegten Gerätes kompatibel der Umwelt hilft mögliche negative Wirkungen zu vermeiden über die Umwelt und die Gesundheit und begünstigt das Recycling vom Materialen, deren der Produkt hergestellt ist.